

© Manuel Gantner

© Manuel Gantner

© Manuel Gantner

© Manuel Gantner

© Manuel Gantner

© Manuel Gantner

© Manuel Gantner

© Manuel Gantner



MAßSTAB 1 : 5

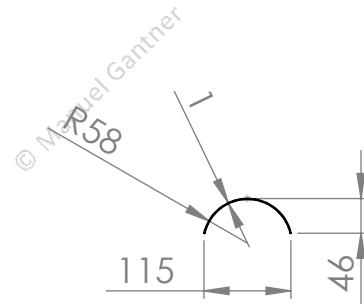
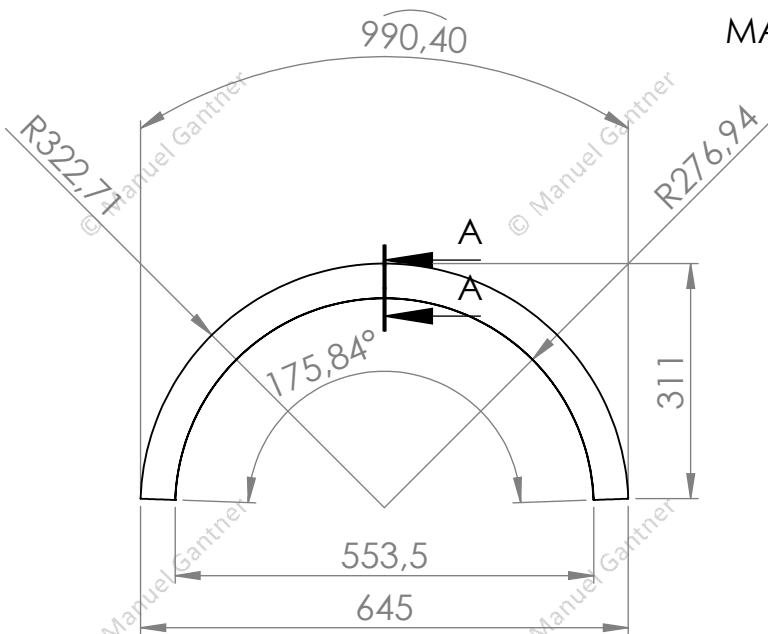

SCHNITT A-A

WENN NICHT ANDERS DEFINIERT: BEMASSUNGEN SIND IN MILLIMETER

OBERFLÄCHENGÜTE:

ENTGRATEN UND SCHARFE KANTEN BRECHEN

ZEICHNUNG NICHT SKALIEREN!

ÄNDERUNG

ALLGEMEINTOLERANZ: DIN ISO 2768 - g

NAME	SIGNATUR	DATUM
GEZEICHNET M. Gantner		04.10.2015
GEPRÜFT		
GENEHMIGT		
PRODUKTION		
QUALITÄT		

WERKSTOFF: 1.4301 (X5CrNi18-10)

GEWICHT: 1167.68g

BENENNUNG:

Schutzblech Hinten

ZEICHNUNGSNR.

A4

MAßSTAB:

1:10

BLATT 1 VON 1